

Identification de l'équipement:

Date:

# Chariots élevateurs

© Février 2002

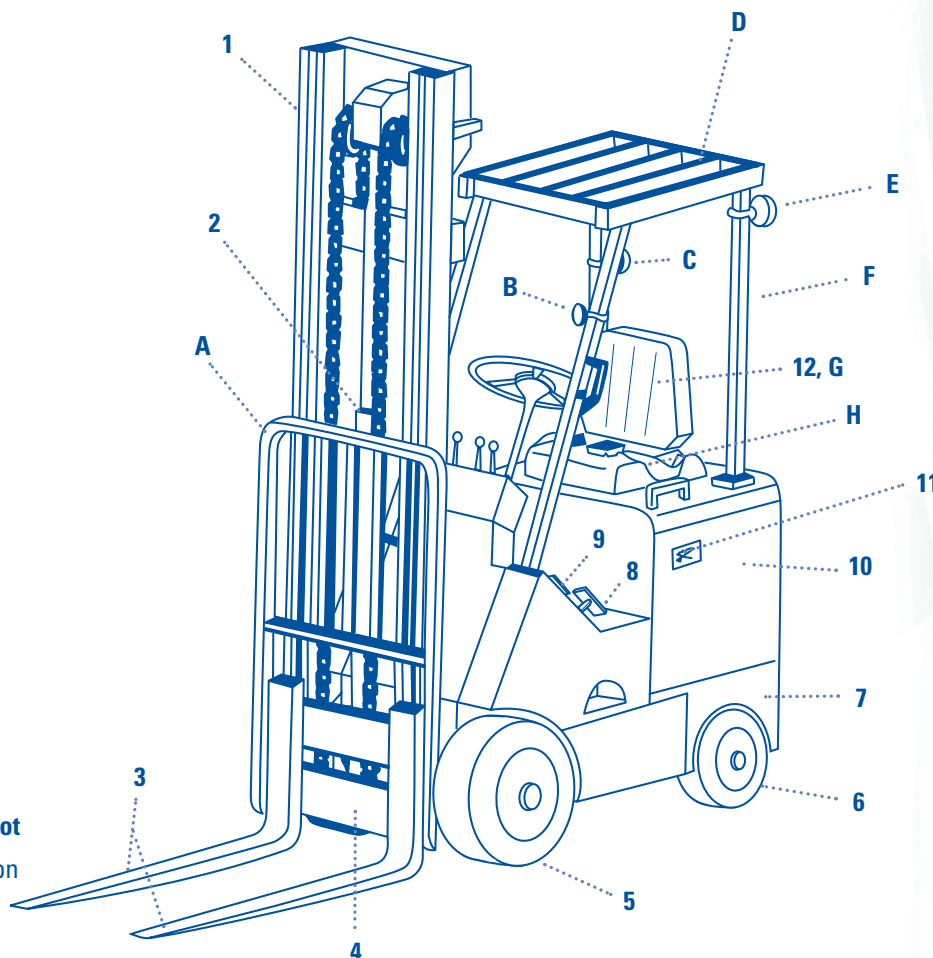

## Éléments du chariot

- 1 Mât d'élévation
- 2 Vérin
- 3 Fourches
- 4 Tablier du porte-fourches
- 5 Roues motrices
- 6 Roues de direction
- 7 Châssis
- 8 Frein de stationnement
- 9 Frein
- 10 Contrepoids
- 11 Plaque signalétique indiquant la capacité de levage maximale
- 12 Siège

## Dispositifs de sécurité

- A Dossieret de charge
- B Klaxon
- C Avertisseur de recul
- D Toit
- E Gyrophare
- F Superstructure
- G Siège avec suspension
- H Dispositif de retenue (ceinture)

# GRILLE D'AUTODIAGNOSTIC en santé et en sécurité du travail



Association paritaire pour la santé  
et la sécurité du travail  
Secteur fabrication de produits  
en métal et de produits électriques  
[www.aspme.org](http://www.aspme.org)

6705, rue Jean-Talon Est  
Bureau 201  
St-Léonard (Québec) H1S 1N2  
Tél.: (514) 253-5549  
Télé.: (514) 253-8193

3950, boul. de la Chaudière  
Bureau 110  
Ste-Foy (Québec) G1X 4B7  
Tél.: (418) 652-7682  
Télé.: (418) 652-9348



Institut de recherche Robert-Sauvé  
en santé et en sécurité du travail  
[www.irsst.qc.ca](http://www.irsst.qc.ca)

## Légende

### Mesures de prévention

- ▶ Mesure technique
- Consigne

### Codes de priorité des mesures à appliquer en fonction du risque:

- A. Arrêt et correction immédiate.
- B. Correction dans les plus brefs délais.
- C. Correction selon les procédures normales dans l'entreprise.

Les mesures de prévention proposées proviennent en partie du Règlement sur la santé et la sécurité du travail (RSST), de la Loi sur la santé et la sécurité du travail du Québec (LSST, S-2.1) ainsi que des normes CSA B335.1-1977, ANSI B56.1-1975 et ASME B56.1-1993.

# Risques mécaniques

**Lésions les plus fréquentes : écrasement, fracture, contusion, mal de dos, entorse, coupure, corps étranger.**

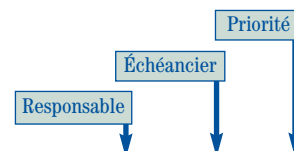

Mesures de prévention	Appliquée <input checked="" type="checkbox"/>	Non applicable <input type="checkbox"/>	Notes	Resp.	Éch.	Prior.
<b>Facteur de risque: renversement frontal</b>						
▶ S'assurer que le chariot est pourvu d'une plaque signalétique indiquant la capacité de levage maximale de l'équipement.	<input type="checkbox"/>					
● Respecter la capacité de levage maximale indiquée sur la plaque signalétique.	<input type="checkbox"/>					
● Incliner le mât d'élévation vers l'arrière avant de circuler pour ramener le centre de gravité du chariot élévateur vers l'arrière.	<input type="checkbox"/>					
● Circuler avec la charge le plus près possible du sol (fourches de 10 à 15 cm (4 à 6 po) du sol).	<input type="checkbox"/>					
● Éviter de freiner brusquement pour éviter le déplacement du centre de gravité vers l'avant, surtout si la charge transportée atteint presque la capacité maximale du chariot.	<input type="checkbox"/>					
● Monter ou descendre une pente en dirigeant la charge vers le haut de la pente pour maintenir le centre de gravité à l'arrière.	<input type="checkbox"/>					
▶ Installer des ponts de chargement fixés au plancher pour entrer dans les remorques.	<input type="checkbox"/>					
<b>Facteur de risque: renversement arrière</b>						
▶ S'assurer que le chariot est pourvu d'une superstructure.	<input type="checkbox"/>					
● Mettre en place des cales de retenue et utiliser les freins de stationnement du camion ou de la remorque pour empêcher le déplacement pendant le chargement ou le déchargement.	<input type="checkbox"/>					
● Éviter de circuler près des fosses ou du bord des quais.	<input type="checkbox"/>					
<b>Facteur de risque: renversement latéral</b>						
● Réduire la vitesse dans les virages.	<input type="checkbox"/>					
● Ajuster la vitesse de circulation pour tenir compte de l'état du sol, de la visibilité et de la proximité de travailleurs.	<input type="checkbox"/>					
● Éviter de circuler de biais sur une pente.	<input type="checkbox"/>					
▶ S'assurer que le chariot est pourvu de dispositifs de retenue: ceinture, baudrier, siège enveloppant, grillage, etc.	<input type="checkbox"/>					
● Rester fermement accroché au volant lors d'un renversement, ne pas sauter du chariot.	<input type="checkbox"/>					
● Monter ou descendre une pente les fourches dirigées vers le bas de la pente lorsque le chariot est vide.	<input type="checkbox"/>					
● Réduire la vitesse, surtout avec un chariot vide. Un chariot vide est plus instable qu'un chariot chargé.	<input type="checkbox"/>					

# Risques mécaniques (suite)

Lésions les plus fréquentes : écrasement, fracture, contusion, mal de dos, entorse, coupure, corps étranger.

Mesures de prévention	Appliquée <input checked="" type="checkbox"/>	Non applicable <input type="checkbox"/>	Notes	Resp.	Éch.	Prior.
<b>Facteur de risque : collision avec un piéton ou un autre chariot en mouvement</b>						
Assurer la visibilité des chariots par :						
▶ l'installation d'un gyrophare	<input type="checkbox"/>					
▶ l'installation d'un avertisseur de recul	<input type="checkbox"/>					
● l'utilisation du klaxon aux intersections	<input type="checkbox"/>					
▶ l'installation de miroirs aux intersections	<input type="checkbox"/>					
▶ une signalisation claire indiquant les arrêts obligatoires.	<input type="checkbox"/>					
● Inspecter quotidiennement les chariots : freins, avertisseurs, sources de fuite, pneus, état général.	<input type="checkbox"/>					
● Interdire la circulation piétonnière à proximité du chariot pendant les opérations de chargement ou de déchargement des camions.	<input type="checkbox"/>					
<b>Facteur de risque : collision avec un équipement fixe</b>						
▶ S'assurer que les zones de circulation sont bien éclairées, larges, bien tracées et dégagées.	<input type="checkbox"/>					
▶ S'assurer que les zones de circulation dans les endroits présentant des contraintes de levage sont pourvues d'une signalisation claire indiquant la hauteur maximale.	<input type="checkbox"/>					
<b>Facteur de risque : chute d'objets</b>						
▶ Protéger le cariste par une superstructure pourvue d'un toit.	<input type="checkbox"/>					
▶ Munir de gardes les étagères de rangement de façon à protéger les travailleurs placés à proximité.	<input type="checkbox"/>					
<b>Facteur de risque : chute d'une personne</b>						
▶ Fournir une plate-forme de levage réglementaire pour le travail en hauteur. La plate-forme doit être fixée au tablier du porte-fourches du chariot et le travailleur doit être retenu à la plate-forme à l'aide d'un harnais.	<input type="checkbox"/>					
● Interdire le transport de personnes sauf si le chariot est pourvu d'un deuxième siège.	<input type="checkbox"/>					
<b>Facteur de risque : projection de particules ou d'éclats</b>						
▶ Installer des écrans protecteurs dans la zone de circulation du chariot élévateur lorsqu'il y a des risques de projection.	<input type="checkbox"/>					
● Porter des lunettes de sécurité avec protection latérale approuvées CSA.	<input type="checkbox"/>					
<b>Facteur de risque : accès à des parties mobiles (mât d'élévation, moteur)</b>						
● Arrêter le moteur pendant les vérifications mécaniques de routine.	<input type="checkbox"/>					
● Ne jamais passer les mains ou les bras dans la zone de levage du mât d'élévation.	<input type="checkbox"/>					
<b>Facteur de risque : chute, glissade en montant ou en descendant du chariot</b>						
● Utiliser la technique des trois points d'appui (une main sur le volant, l'autre main sur le cadre du chariot et un pied sur le marchepied). Ne pas sauter pour descendre.	<input type="checkbox"/>					
▶ Installer un matériau antidérapant sur le marchepied.	<input type="checkbox"/>					
● Porter des chaussures de sécurité à semelle antidérapante.	<input type="checkbox"/>					





# Risques physiques

Lésions les plus fréquentes : surdit ,  blouissement, coup d'arc «flash», coup de chaleur.

Mesures de pr�vention	Appliqu�e <input checked="" type="checkbox"/>	Non applicable <input type="checkbox"/>	Notes	Resp.	�ch.	Prior.
<b>Facteur de risque : environnement de travail bruyant</b>						
► Identifier les sources de bruit et appliquer si possible des mesures de r�duction � la source.	<input type="checkbox"/>					
► Installer une cabine ferm�e sur le chariot.	<input type="checkbox"/>					
● Porter des bouchons ou des coquilles.	<input type="checkbox"/>					
<b>Facteur de risque : bruit provoqu� par l'�chappement des gaz du moteur</b>						
► Installer un silencieux.	<input type="checkbox"/>					
<b>Facteur de risque : rayonnement associ� aux activit�s de soudage</b>						
► Installer des �crans protecteurs dans la zone de circulation du chariot �levateur l� o� il y a des risques de rayonnement.	<input type="checkbox"/>					
● Porter des lunettes de s�curit� avec protection lat�rale approuv�es CSA.	<input type="checkbox"/>					
<b>Facteur de risque : exposition � des temp�ratures extr�mes ou � de larges variations de temp�rature</b>						
► Installer une cabine ferm�e permettant la climatisation.	<input type="checkbox"/>					
► Installer une marquise autour des portes de r�ception et d'exp�dition.	<input type="checkbox"/>					
► Fournir des v�tements chauds, des bottes et des gants isol�s en hiver.	<input type="checkbox"/>					
► Installer un ventilateur pour pousser l'air chaud � l'int�rieur des remorques l'hiver et pour les refroidir l'�t�.	<input type="checkbox"/>					

# Risques  lectriques

L sion la plus fr quente :  lectrisation.

Mesures de pr�vention	Appliqu�e <input checked="" type="checkbox"/>	Non applicable <input type="checkbox"/>	Notes	Resp.	�ch.	Prior.
<b>Facteur de risque : contact avec des �l�ments habituellement ou accidentellement sous tension</b>						
● Appliquer une proc�dure de mise � la charge des batteries.	<input type="checkbox"/>					
● V�rifier l'isolation des c�bles d'alimentation des batteries.	<input type="checkbox"/>					
● Porter des gants isolants.	<input type="checkbox"/>					
● Utiliser des outils isol�s.	<input type="checkbox"/>					

R alis  par :

---